

Efficiënt wegen via het touchscreen Snel. Veilig. Efficiënt



FreshBase Tower-weegschaal

Bewezen functionaliteit en een indrukwekkende prijs-prestatieverhouding: FreshBase Line is het nieuwe weegschaalassortiment voor winkeliers die hun wegen via het touchscreen professioneler willen maken.

Dankzij de efficiënte weegschaaltoepassing introduceert FreshBase handige en intuïtieve wegen via het touchscreen voor kassa-, voorverpakkings- en zelfbedieningsweegschalen op de versafdeling. Ideaal voor supermarkten, speciaalzaken en de slager op de hoek: FreshBase biedt winkeliers een handige en eenvoudige weegfunctie met minder energieverbruik in een robuuste behuizing.

METTLER TOLEDO

FreshBase Line

Eenvoudig. Robuust. Uiterst functioneel.

Snelle wegingen bij de kassa: de robuustheid, betrouwbaarheid en het gebruiksgemak van FreshBase doet uw personeel elke dag opnieuw versteld staan. De bediening via het touchscreen leidt de gebruiker stapsgewijs door het gehele weeg proces.

Met FreshBase beschikken winkeliers over een goede investering die jarenlang meegaat. Het robuuste ontwerp en de hoogwaardige componenten garanderen de beste uptime en een lang productleven, zelfs in extreme omstandigheden. FreshBase is gebaseerd op de betrouwbare software van METTLER TOLEDO voor touchscreen-weegschalen voor food retailers. Dankzij de ingebouwde systeemtechnologie maakt de FreshBase Line een uitstekende indruk, ook vanwege het lage energieverbruik, de uitstekende systeemstabiliteit en de snelle berekeningen.

Robuust ontwerp



Gebouwd met het oog op prestatie: dankzij de gegoten behuizing is de FreshBase-weegschaal ongelooflijk robuust. FreshBase is bestand tegen zuren, vetten en zware mechanische belastingen. Markeringen en krasjes zijn nagenoeg onzichtbaar op de displaybehuizing van ABS polymeer. Etiketten worden eenvoudig van het antikleefoppervlak verwijderd, wat belangrijk is als de weegschaal voor zelfbediening wordt gebruikt.

Eenvoudige bediening



Snel en intelligent: het touchscreen maakt de bediening van FreshBase intuïtief, terwijl de gebruikers van extra interactieve en handige functies gebruik kunnen maken. Nieuwe medewerkers en parttimers krijgen de bediening van de weegschaal na een korte training snel onder de knie, zonder dat ze verdere hulp of training nodig hebben.

Bewezen functionaliteit



Betalen uw klanten met betaalkaarten, bent u geïnteresseerd in traceerbaarheid en speciale aanbiedingen of het doorsturen van tickets? Gebruikers van FreshBase profiteren van de vele weegschalsoftwarefuncties die werden ontwikkeld op basis van de kennis en jarenlange ervaring van METTLER TOLEDO in food retail. FreshBase is uitermate compatibel met bestaande integraties in tools en voorraadmanagementoplossingen.

Moeiteloos werk

Profiteer van een snelle, onvermoeibare en nauwkeurige service: uw medewerkers kunnen het verstelbare display met anti-schitteringglas aan hun eigen ergonomische vereisten aanpassen. Het snel reagerende, functierijke touchscreen zorgt voor een moeiteloze invoer van opdrachten, zonder dat er hard gedrukt hoeft te worden.

Eenvoudig reinigbaar

Eenvoudige hygiëne: het touchscreen en het display hebben geen verbindingen of randen en het roestvrijstalen weegplateau kan in één snelle beweging worden afgeveegd. Ideaal voor een snelle en grondige dagelijkse reiniging. Ergonomisch: de eenvoudig toegankelijke en dus eenvoudig reinigbare printerkop.

Beschermde aansluitingen

Beschermd tegen vuil, vocht en beschadigingen: alle kabelingangen hebben trekontlasting en bevinden zich aan de onderkant van de behuizing. Daar vindt u ook de aan/uit-schakelaar, zodat hij niet per ongeluk kan worden ingedrukt. De ingebouwde WLAN-antenne* stelt retailers in staat om zonder LAN-kabels aan te sluiten op het netwerk.



Snel etikettenrollen vervangen

Belangrijk tijdens piekuren: het vervangen van de rol gebeurt moeiteloos, zodat de klanten niet hoeven te wachten. De etiketprinter van 56 mm drukt snel alle gekochte items op het papier af; de grotere verkoopbon- en etiketrollen met een diameter tot 120 mm hoeven minder vaak vervangen te worden.

De perfecte winkelervaring

Overzicht van gewicht en prijs: het 7" kleurendisplay voor klanten met led-achtergrondverlichting heeft een uitzonderlijk hoge hoekstabiliteit, zonder schittering en een uitstekende helderheid en contrast voor een optimale zichtbaarheid en afleesbaarheid. Hierdoor krijgen klanten vertrouwen in uw weegschaal.



Optionele printer voor verkoopbonnen*

Handig: zelfbediening en voorverpakking in één. Schakel met één druk op de knop over van het printen van verkoopbonnen op het printen van etiketten. Dankzij de drop-in functie wordt de rol van de printer snel vervangen. Intelligent: een goede snijlijn dankzij de automatische papiersnijfunctie.

Voor meer informatie gaat u naar:

► www.mt.com/retail-FreshBase



FreshBase Line – Efficiënt wegen via het touchscreen

- Het gemak van een touchscreen en een weegschaal met uitstekend prestatievermogen
- Snel weegproces vanwege de interactieve aanwijzingen via het touchscreen
- Uitstekende functionaliteit en robuustheid van de betrouwbare weegschaalsoftware van METTLER TOLEDO
- Wordt eenvoudig in bestaande processen, tools en werkomgevingen ingebouwd
- Green MT: energiebesparend en efficiënt ingebed systeem
- Hoogwaardige componenten die lang meegaan

Technische gegevens

FreshBase Line



Bedieningsscherm

- Functioneel touchscreen van 25,6 cm met lumineuze en contrastrijke led-achtergrondverlichting
- Schermresolutie: 1280 x 800 pixels
- Verstelbare kantelhoek (traploos)

Klantscherm (optioneel)

- Klantscherm van 17,78 cm met lumineuze en contrastrijke led-achtergrondverlichting
- Schermresolutie: 800 x 480 pixels

Printer

- Printer voor etiketten van 56 mm
 - Afdruksnelheid tot 125 mm/s
 - Afdrukresolutie: 8 dots/mm
- Printer voor verkoopbonnen van 56 mm*,**
 - Automatische papiersnijder
 - Afdruksnelheid tot 150 mm/s
 - Aparte knop om het papier met de hand door te leiden

Processor

- ARM® Freescale™ 1,0 GHz

Gegevensopslag

- 1 GB DRAM
- 8 GB flashgeheugen, uitbreidbaar via de interne poort voor een micro-SD kaart

Interfaces en protocollen

- Ethernet-interface (10/100)
- 1 x RS232 seriële interface
- 1 x RJ11 interface voor de controle van de kassalade
- 3 x USB 2.0-poorten
- 1 x USB OTG-poort
- Geïntegreerde oplossing voor draadloze datatransmissie volgens de IEEE 802.11 b/g/n-norm*
- Audio-uitgangspoort

Besturingssysteem

- Ingebedde MT Smart OS

Stroomvoorziening

- 100-240 Vac, 50/60 Hz

Gemiddeld energieverbruik

- Tijdens bedrijf: ca. 10 W

Behuizing

- Uitstekende stabiliteit dankzij de gegoten aluminiumbehuizing
- Schokbestendige displaybehuizing vervaardigd van ABS-polymeer
- De behuizing heeft een antikleeflaag

Kleur van de behuizing

- Zwart (RAL 9005)

*Op aanvraag beschikbaar. Vraag ons naar de leveringsdatum.

**Optioneel FreshBase Tower met dubbele printer

ARM® is een gedeponeerd handelsmerk van ARM Limited in de EU en/of andere landen.
Freescale™ is een gedeponeerd handelsmerk van Freescale Semiconductor Inc. in de VS en/of andere landen.

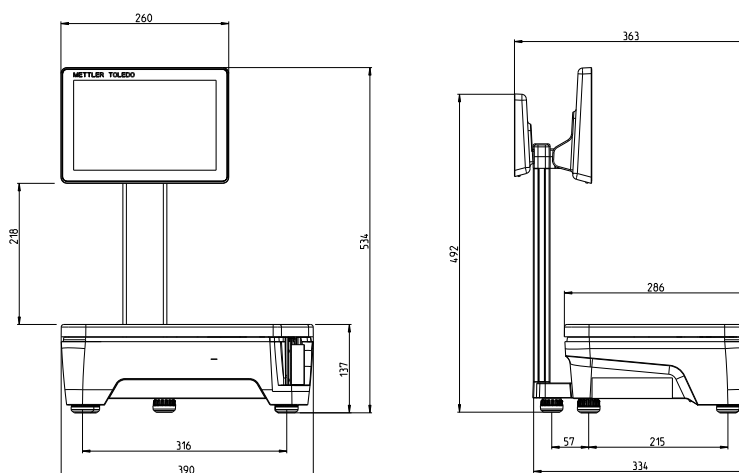

Alle afmetingen zijn in millimeters.

FreshBase Tower maakt deel uit van het FreshBase Line assortiment weegschalen – de ideale introductie van touchscreenwegingen met METTLER TOLEDO. FreshBase Line omvat een uitgebreid assortiment touchscreenweegschalen voor toonbanken, voorverpakking en zelfbediening, met allerlei verschillende behuizingen en configuraties.

www.mt.com/retail

Meer informatie



Kwaliteitscertificaat ISO 9001



Milieucertificaat ISO14001

Wereldwijde service

Technische wijzigingen voorbehouden.

© 07/2017 Mettler-Toledo (Albstadt) GmbH

Gedrukt in Duitsland 30282184

Global MarCom 2313 RK/JB